

## HH15 系列隔离开关及隔离开关熔断器组

### 1 适用范围

HH15 系列隔离开关熔断器组, QA 及 QP 系列隔离开关(以下简称开关), 开关主要使用在具有高短路电流的配电电路和电动机电路中, 作为手动不频繁操作的主开关或总开关。尤其适合于安装在较高级的抽屉式低压成套装置中, 但一般不作为直接开闭单台电动机之用, 其中 QA 和 QP 系列隔离开关还不适合直接启动单台电动机。

符合标准: GB/T 14048.3、IEC 60947-3。



HH15-400/3QSA

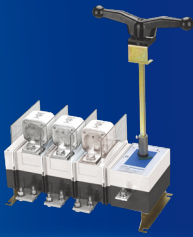

HH15-800/QSA  
HH15-1000/QSA

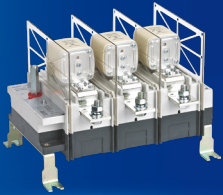

HH15-630/3QSABT

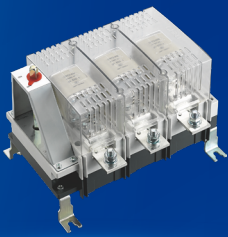

HH15-630/3QSABTJ



HH15-63、125/4QSAH

### 2 型号及含义

HH15-□ / □□□□□□ H

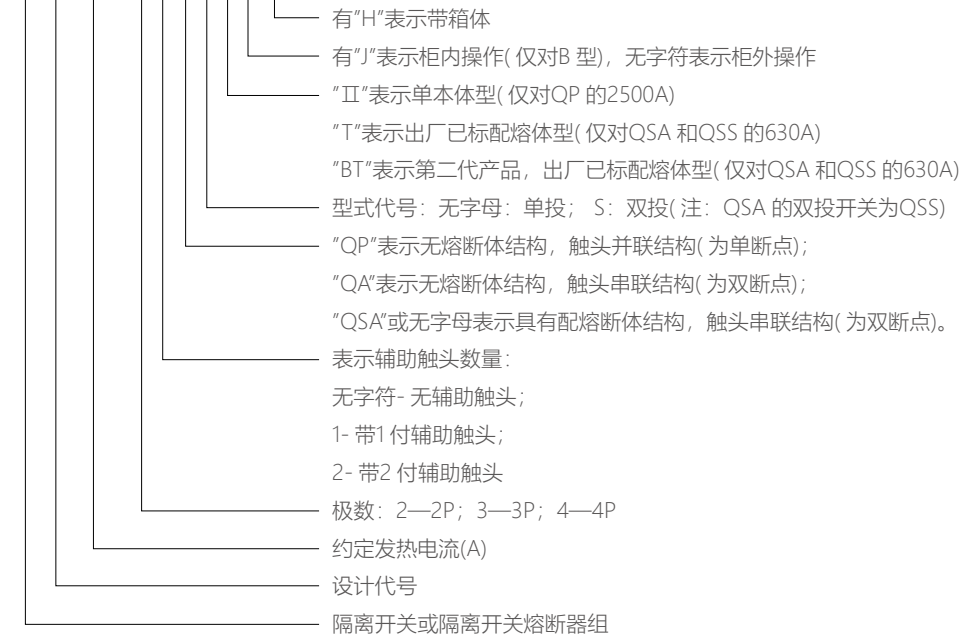

注: 1、隔离开关熔断器组630A及以下电流需用户自己配RT36(NT)系列熔断器(不包含已注明配带熔体型);  
2、3P+N: QSA-800A及以上、QA-1600A及以上和OP-2500A II的N极与主极同时分断, 其余规格均为不断开。

### 3 正常工作条件和安装条件

- 3.1 周围空气温度不高于+40℃, 不低于-5℃。
- 3.2 安装地点的海拔不超过2000m。
- 3.3 湿度: 最高温度为+40℃时, 空气的相对湿度不超过50%, 在较低的温度下可以允许有较高的相对湿度, 例如20℃时达90%。对由于温度变化偶尔产生的凝露应采取特殊的措施。
- 3.4 周围环境的污染等级为3级。
- 3.5 开关应安装在无显著摇动、冲击振动和没有雨雪侵袭的地方, 同时安装地点应无爆炸危险介质, 且介质中无足以腐蚀金属和破坏绝缘的气体 and 尘埃。

## 4 主要参数及技术性能

4.1 HH15- □ /QSA、HH15- □ /QSAH(仅对 630A 及以下)及 HH15- □ /QSS 系列隔离开关熔断器组特性(见表 1)



HH15-1600、2000/QSA

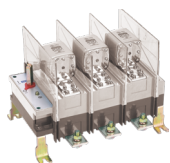

HH15-630/QSAT

表 1

规格	63	125	160	250	400	630	800	1000	1250	1600	2000
极数	3, 4, 3+N	3, 4, 3+N	3, 4, 3+N	3, 4, 3+N	3, 4, 3+N	3, 4, 3+N	3, 4	3, 4	3, 4	3, 4	3, 4
额定绝缘电压 Ui(V)	1000										
额定工作电压 Ue(V)	AC 415/690										
约定发热电流 Ith(A)	63	125	160	250	400	630	800	1000	1250	1600	2000
额定工作电流 (A)	415V: AC-23B	63	125	160	250	400	630	-	-	-	-
	415V: AC-22B	63	125	160	250	400	630	800	1000	1250	1600
	690V: AC-22B	63	100	160	250	315	425	500	630	800	1000
额定限制短路电流 415V 时: (kA)	100	100	100	100	100	100	100	100	100	100	100
额定限制短路电流 690V 时: (kA)	50	50	50	50	50	50	50	50	50	50	50
机械寿命 (次)	15000	15000	12000	12000	12000	3000	500	500	500	500	500
电寿命 (次)	300	200	200	200	200	200	100	100	100	100	100
熔断器额定电流 (A) 415V/690V 时:	63/63	125/100	160/160	250/250	400/315	630/425	800/500	1000/630	1250/800	1600/1000	2000/1250
熔断器型号	RT36-00、NT00	RT36-00、NT00	RT36-00、NT00	RT36-1、NT1	RT36-2、NT2	RT36-3、NT3	HDLSR3	HDLSR3	HDLSR3	CRM-2000/1600	CRM-2000/2000
操作力矩 N·m	7.5	7.5	16	16	16	30	40	40	40	40	40
辅助触头约定发热电流 Ith 380V、AC-15(A)	5	5	5	5	5	5	5	5	5	5	5

4.2 HH15- □ /QA、HH15- □ /QAH(仅对 1000A 及以下)及 HH15- □ /QAS 系列隔离开关特性(见表 2)。

表 2

规格	125	160	200	400(250)	630	1000	1250	1600
极数	3, 4, 3+N	3, 4, 3+N	3, 4, 3+N	3, 4, 3+N	3, 4, 3+N	3, 4, 3+N	3, 4	3, 4
额定绝缘电压 Ui(V)	1000							
额定工作电压 Ue(V)	415/690							
约定发热电流 Ith(A)	125	160	200	400	630	1000	1250	1600
额定工作电流 (A)	415V、AC-22B	125	160	200	400	630	1000	1250
	690V、AC-22B	125	160	160	315	425	-	-
	690V、AC-21B	125	160	200	400	630	800	1250
额定短路接通能力(峰值)(kA)	7.65	7.65	7.65	25.2	25.2	67.2	105	105
额定短时耐受电流(有效值)(kA)	5	5	5	12.6	12.6	32	50	50
机械寿命(次)	15000	15000	15000	12000	12000	3000	1000	1000
电寿命(次)	200	200	200	200	200	100	100	100
操作力矩 N·m	7.5	7.5	7.5	16	16	30	30	30
辅助触头约定发热电流 Ith 380V、AC-15(A)	5	5	5	5	5	5	5	5

## 4.3 HH15- □ /QP、HH15- □ /QPH(仅对 1000A 及以下)及 HH15- □ /QPS 系列隔离开关特性(见表 3)

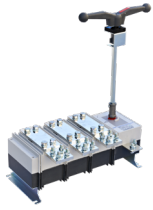

HH15-2500/QP II

表 3

规格	250	400	630	1000	1250	1600	2500	3150	
极数	3, 4, 3+N	3, 4, 3+N	3, 4, 3+N	3, 4, 3+N	3, 4, 3+N	3, 4, 3+N	3, 4, 3+N	3, 3+N	
额定绝缘电压 $U_i(V)$	1000								
额定工作电压 $U_e(V)$	AC 415/690								
约定发热电流 $I_{th}(A)$	250	400	630	1000	1250	1600	2500	3150	
额定工作电流 (A)	415V、AC-22B	250	400	630	1000	1250	1600	2500	3150
	690V、AC-22B	250	400	630	630	800	800	1250	1600
	690V、AC-21B	250	400	630	1000	1250	1470	2000	2500
额定短路接通能力 (kA)(峰值)	39	39	60	60	85	85	130	130	
额定短时耐受电流(有效值)(kA)	5	12.6	12.6	32	50	50	80	80	
机械寿命(次)	15000	15000	12000	12000	1000	1000	300	300	
电寿命(次)	200	200	200	100	100	100	100	100	
操作力矩(N·m)	7.5	7.5	16	16	30	30	70	70	
辅助触头约定发热电流 $I_{th}$ 380V、AC-15(A)	5	5	5	5	5	5	5	5	

## 5 其它

### 5.1 结构特点:

开关采用全封闭式结构, 以保证提高工作可靠性及性能的稳定; 具有独特的滚动插入式触头系统。

每相都有两组这种双断点的触头系统, 两组触头系统或是串联, 或是并联, 就可满足电流大小不同的电路及不同工作类别的要求。触头系统使电流分别从几个滚柱通过, 其结果使得每个滚柱所受到的电动反力大大减小。在运动过程中, 滚柱与静触头的接触既有滚动又有滑动摩擦, 这样能有效地避免发生熔焊。操作机构有储能弹簧, 因此动触头组的运动速度与操作力的大小与操作速度无关。操动器由装在面板上的手柄、与手柄啮合的驱动联轴节、延伸轴、联轴节及驱动轴组成。延伸轴及联轴节只在驱动轴不够长时才使用。开关在成套装置柜内安装的深度可以根据各电器元件成套组合安装的需要来考虑, 有相当大的活动范围。

### 5.2 HH15- □ / □□ S 系列双投隔离开关:

#### 5.2.1 适用范围

HH15- □ /QSS(HH15- □ /QAS、HH15- □ /QPS) 双投开关。能实现常用电源和备用电源手动转换; 在转换电源过程时, 中断向负载供电。适用于要求两路电源供电的场合。

#### 5.2.2 特性

HH15- □ /QSS(HH15- □ /QAS、HH15- □ /QPS) 双投开关。具体技术数据见 4.1~4.3, 本产品符合 GB14048.3/IEC60947-3。

#### 5.2.3 结构特点

一台 HH15- □ /QSS(HH15- □ /QAS、HH15- □ /QPS) 双投开关, 由两台 HH15- □ /QSA(HH15- □ /QA、HH15- □ /QP) 组成, 安装在一块底板上, 用机械连锁使两台 HH15- □ /QSA(HH15- □ /QA、HH15- □ /QP) 不能同时接通或分断。

## 6 外形及安装尺寸

### 6.1 HH15- □ /QSA 外形及安装尺寸(注: 630A 及以下产品的熔断体需用用户自己另配)

#### 6.1.1 HH15-63、125/QSA 的外形及安装尺寸(见图 1、表 4)。

注: 操作手柄开孔尺寸见表 7 和图 15。

表 4(mm)

型号	A	B	C	D	E	F	G	G1	H	I	M	P
HH15-63/QSA	155	100	175	90	135	88	20	25	72	38	5	12
HH15-125/QSA	155	116	175	90	135	101	21.5	23.5	69	41	6	15
HH15-160/QSA	240	146	198	130	100	126	27	27	106	65	8	20
HH15-250/QSA	245	160	198	130	100	135	33	33	106	65	10	25
HH15-400/QSA	245	160	198	130	100	135	33	33	106	65	10	25
HH15-630/QSA	345	270	242	208	315	230	82	82	87	87	12	40

图1

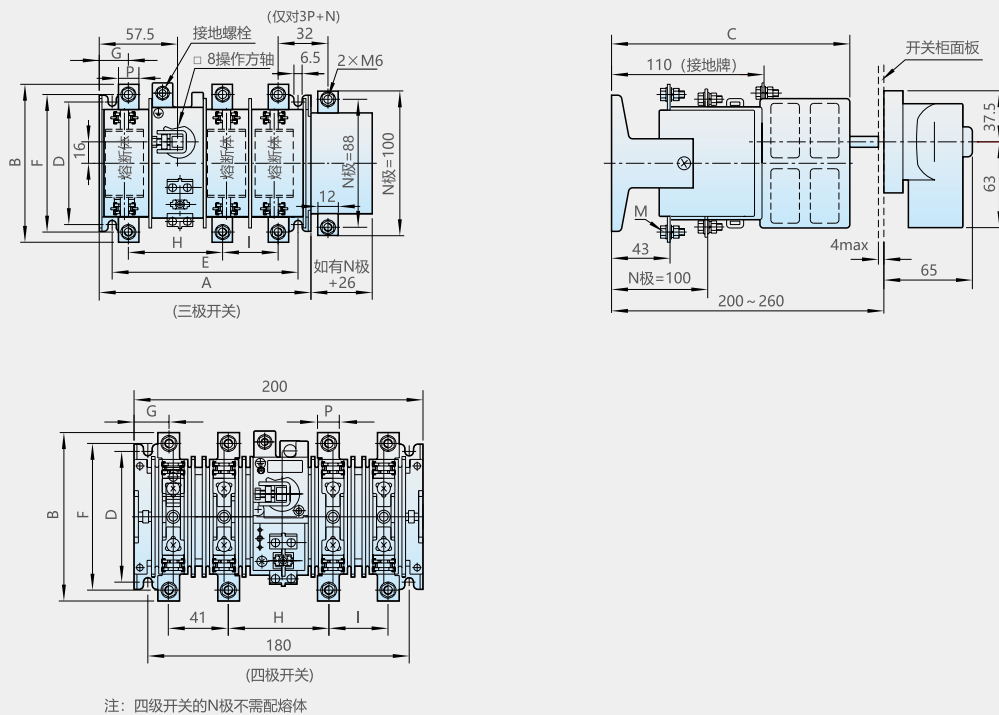

6.1.2 HH15-160、250、400/QSA 的外形及安装尺寸 (见图 2、表 4)。注: 操作手柄开孔尺寸见表 7 和图 15。

图2

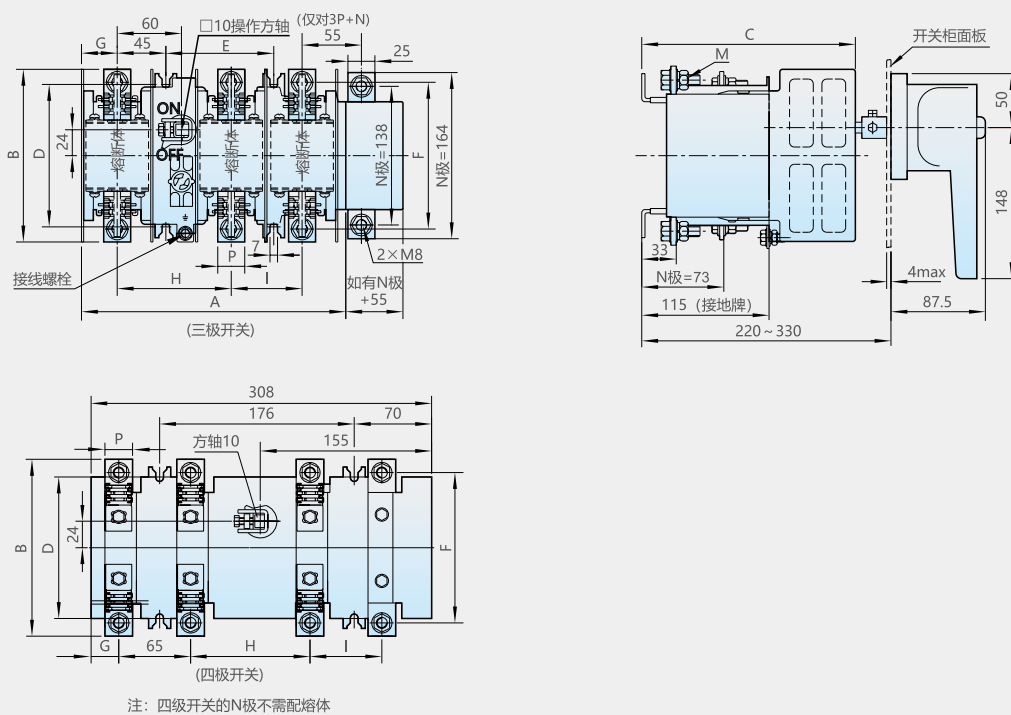

6.1.3 HH15-630/QSA 的外形及安装尺寸 (见图 3、表 4)。注: 操作手柄开孔尺寸见表 7 和图 15。

图 3

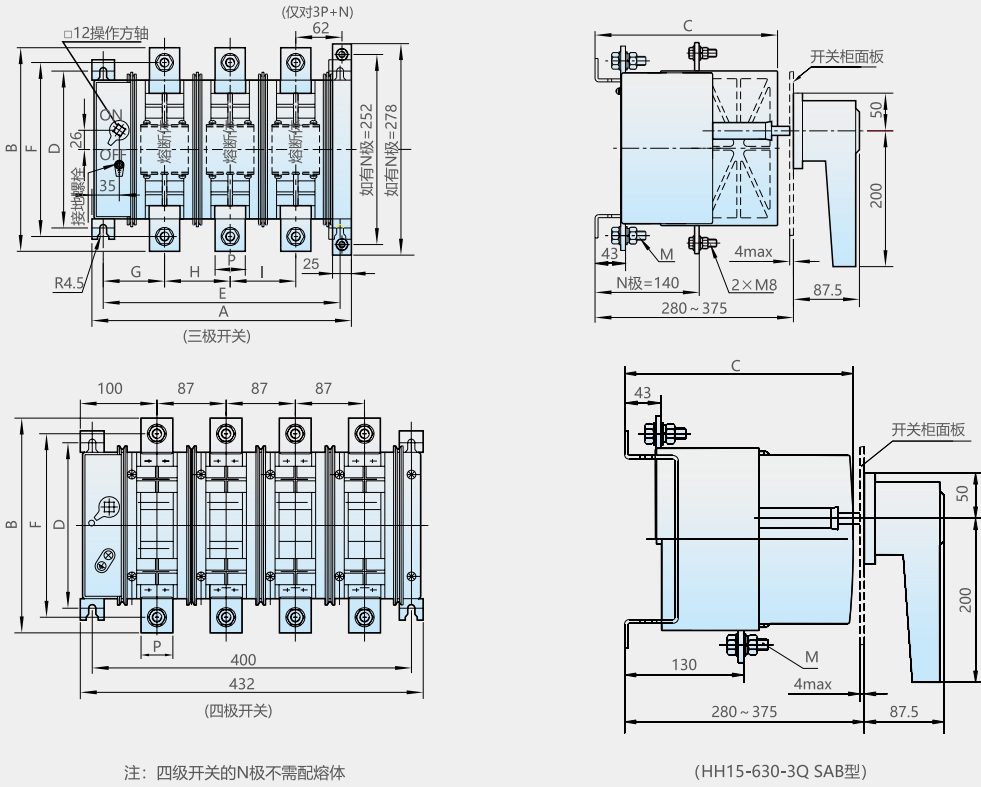

6.1.4 HH15-800~1250/QSA 的外形及安装尺寸 (见图 4)。注: 操作手柄开孔尺寸见表 7 和图 15。

图 4

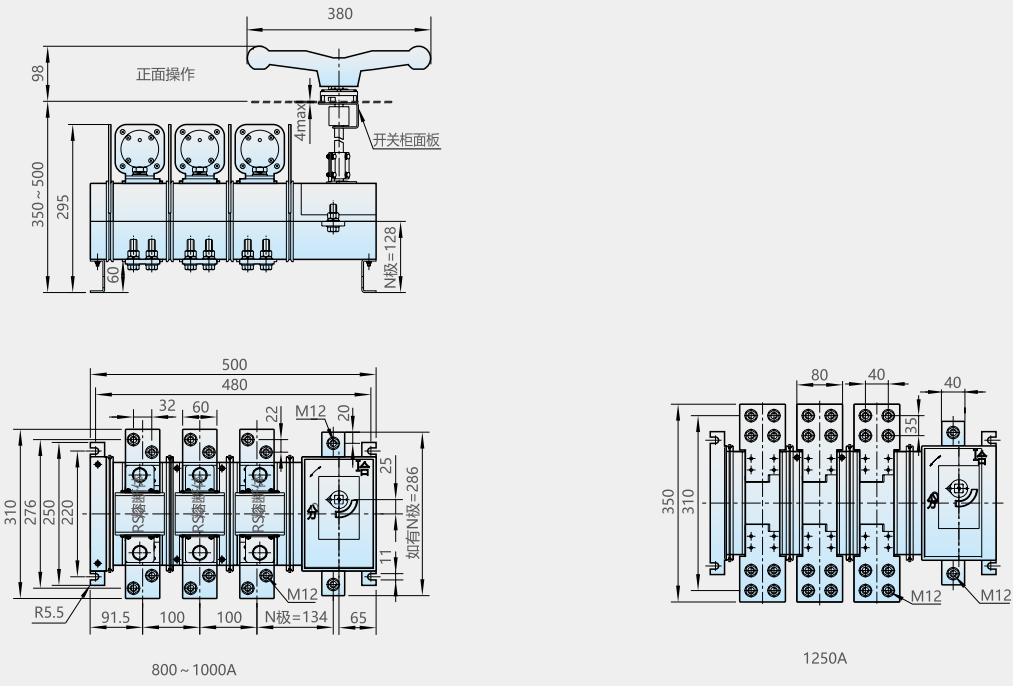

6.1.5 HH15-1600、2000/QSA 的外形及安装尺寸 (见图 5)。注: 操作手柄开孔尺寸见表 7 和图 15。

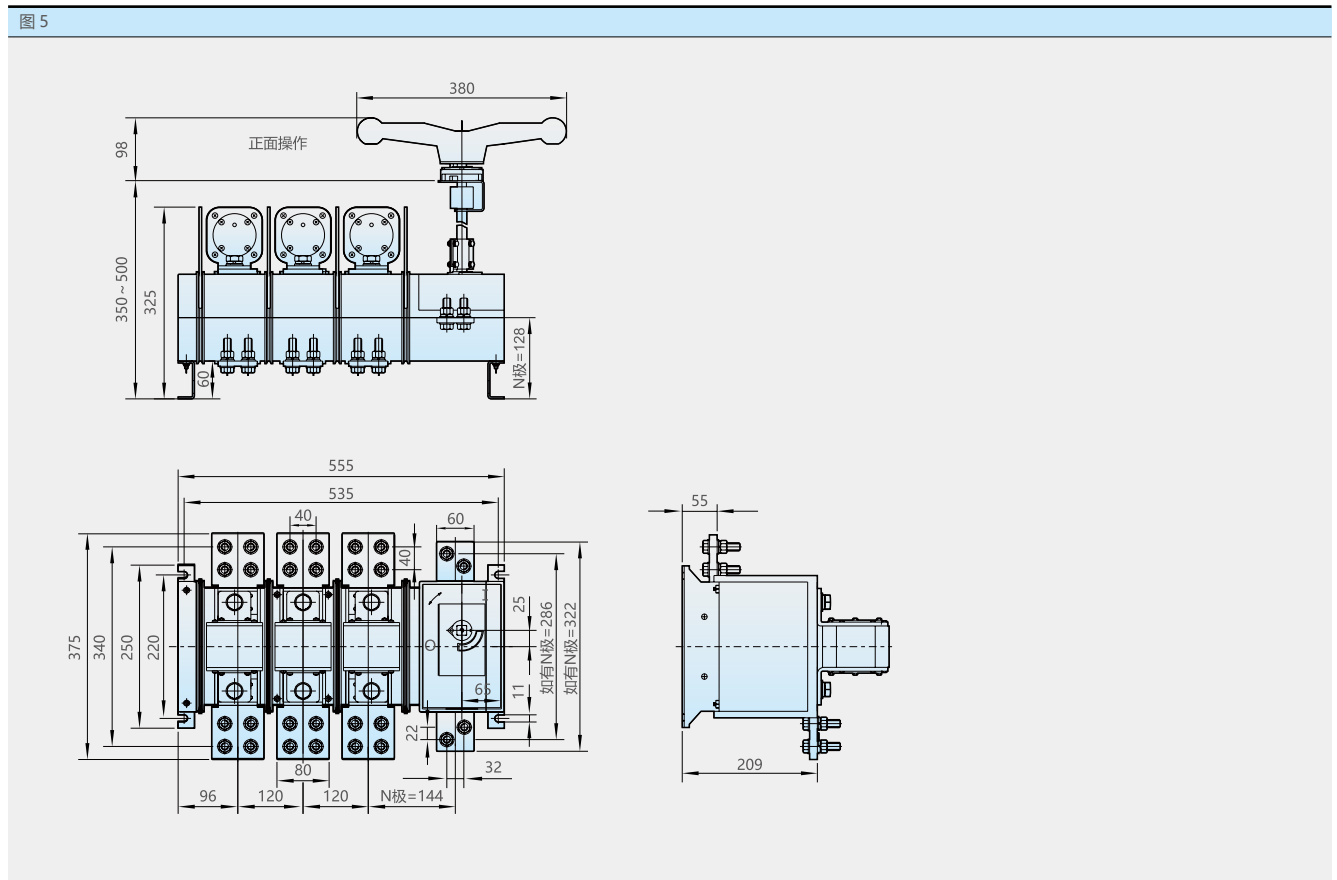

6.2 HH15- □ /QA 外形及安装尺寸:

6.2.1 HH15-125/QA、160/QA、200/QA 的外形及安装尺寸 (见图 6、表 5)。

注: 操作手柄开孔尺寸见表 7 图 15。

表 5(mm)

开关规格	A	B	C	D	H	E	I	F	G	G1	M	P
HH15-125/QA	155	116	133	90	69	135	41	101	21.5	23.5	6	15
HH15-160/QA	155	127	133	90	65	135	45	107	22.5	22.5	10	25
HH15-200/QA	155	127	133	90	65	135	45	107	22.5	22.5	10	25
HH15-400(250)/QA	240	160	142	130	106	100	65	135	27	27	10	25
HH15-630/QA	240	200	142	130	106	100	65	160	27	27	12	40
HH15-1000/QA	345	350	188	208	87	315	87	230	82	82	12	50

图 6

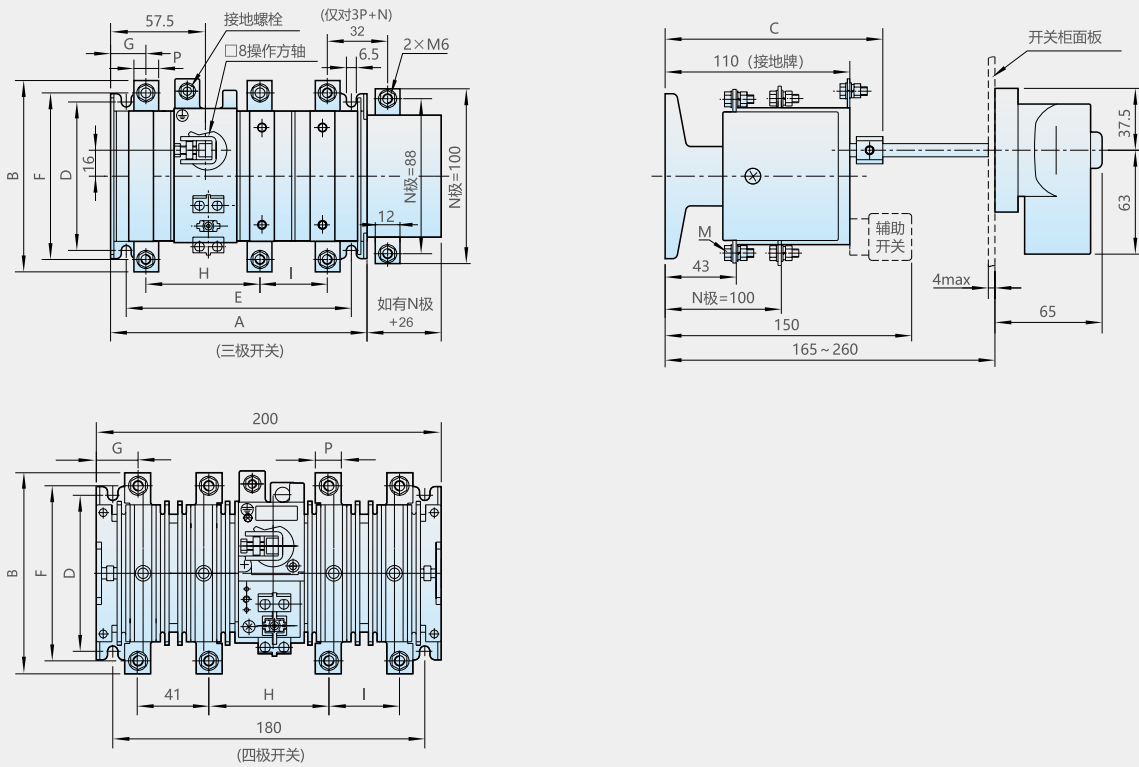

6.2.2 HH15-400、630/QA 的外形及安装尺寸 (见图 7、表 5)。注：操作手柄开孔尺寸见表 7 和图 15。

图 7

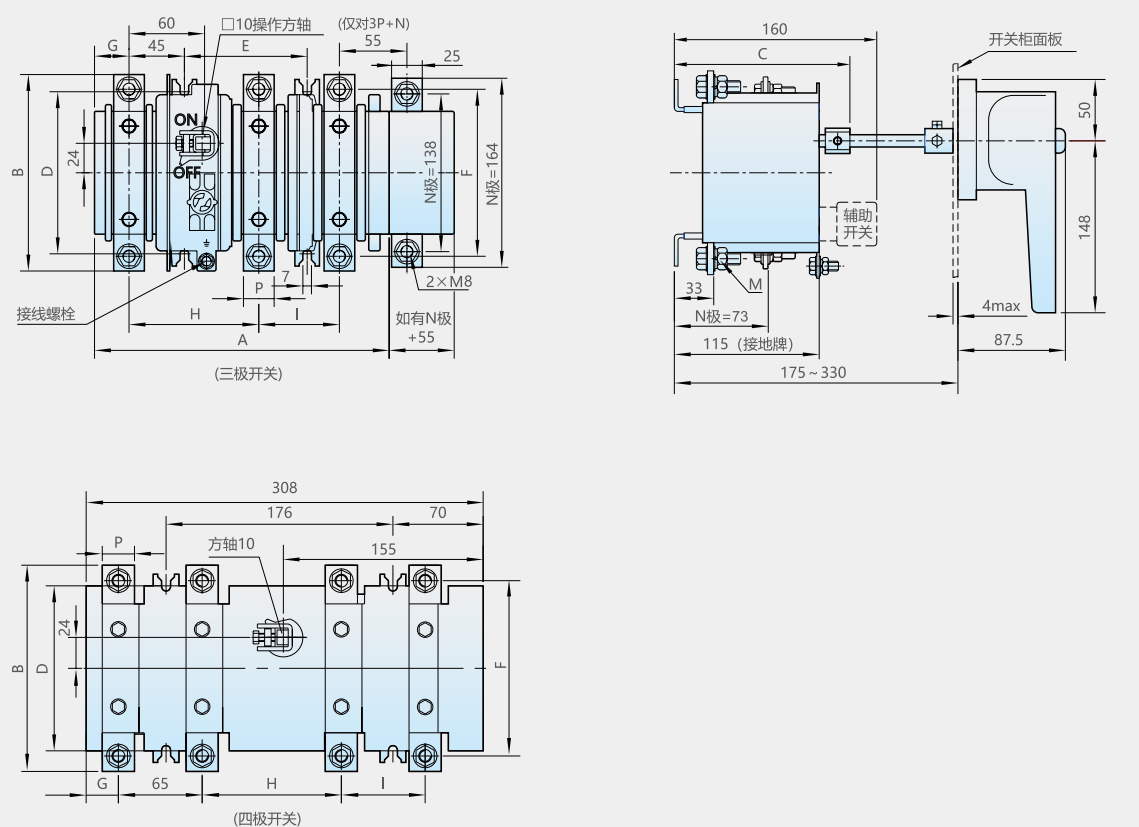

6.2.3 HH15-1000/QA 的外形及安装尺寸 (见图 8、表 5)。注: 操作手柄开孔尺寸见表 7 和图 15。

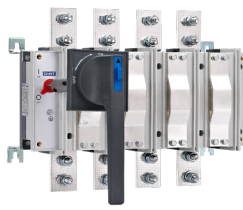

HH15-□/QA 系列

图 8

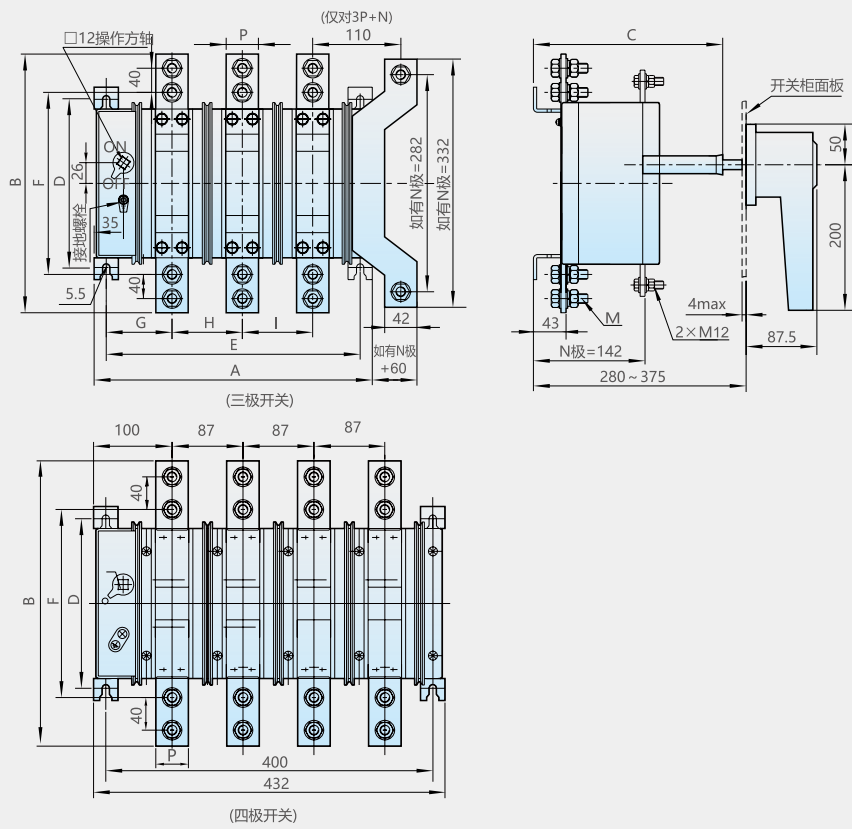

6.2.4 HH15-1250、1600/QA 的外形及安装尺寸 (见图 9)。注: 操作手柄开孔尺寸见表 7 和图 15。



HH15-□/QA 系列

图 9

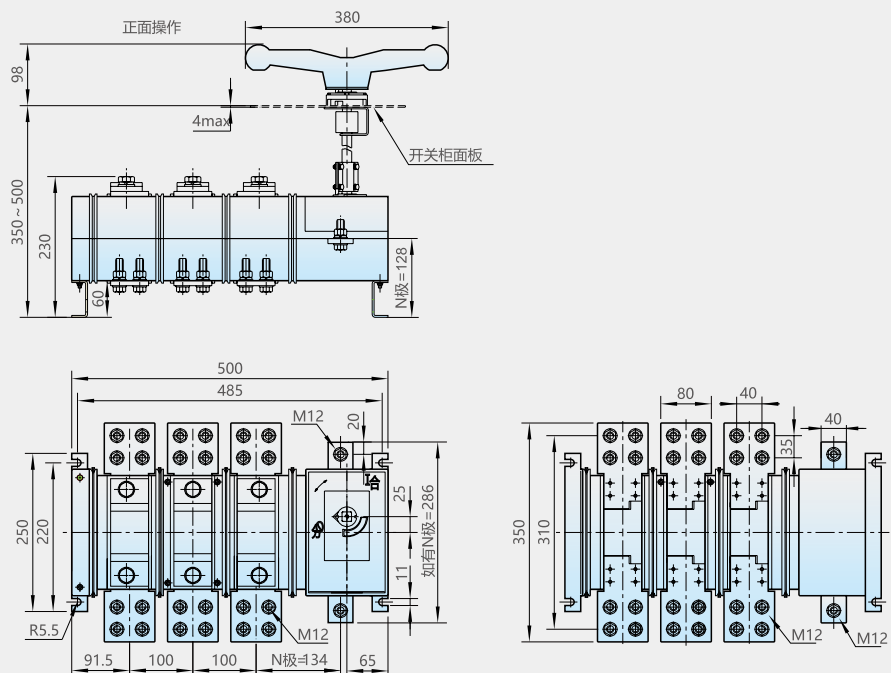



## 6.3 HH15- □ /QP 外形及安装尺寸:

### 6.3.1 HH15-250/QP 的外形及安装尺寸 (见图 10、表 6)。

注: 操作手柄开孔尺寸见表 7 图 15。

表 6(mm)

开关规格	A	B	C	D	E	F	G	H	I	L	M	O	P
HH15-250/QP	155	143	133	90	135	118	22.5	65	45	36	10	-	25
HH15-400、630/QP	240	170	142	130	100	140	27	106	65	55	10	-	25
HH15-1000/QP	240	218	142	130	100	185	27	106	80	55	12	-	40
HH15-1250/QP	345	350	188	208	315	230	82	87	87	110	12	-	40
HH15-1600/QP	345	350	188	208	315	230	82	87	87	110	12	-	50
HH15-2500/QP	395	440	342	152	372	390	115	97	97	102	12	40	80
HH15-3150/QP	395	470	342	152	372	416	115	97	97	102	12	50	100



HH15- □ /QAS 系列

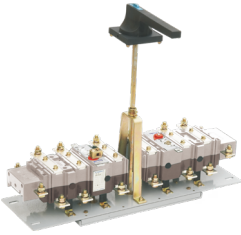

HH15- □ /QPS 系列

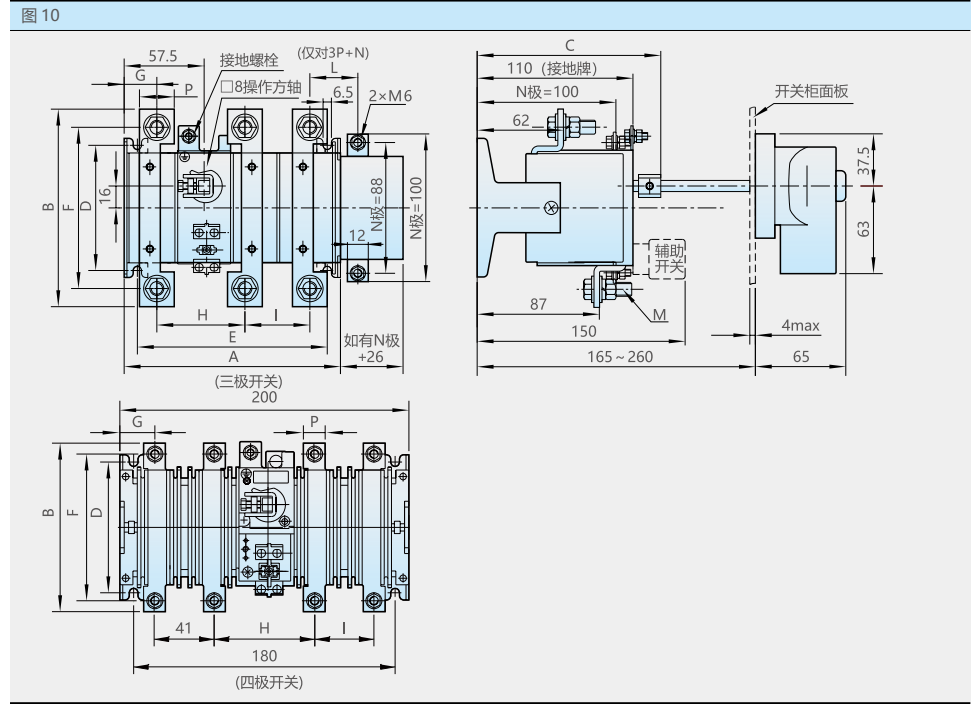

### 6.3.2 HH15-400、630/QP 的外形及安装尺寸 (见图 11、表 6)。注: 操作手柄开孔尺寸见表 7 和图 15。

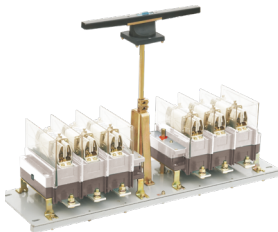
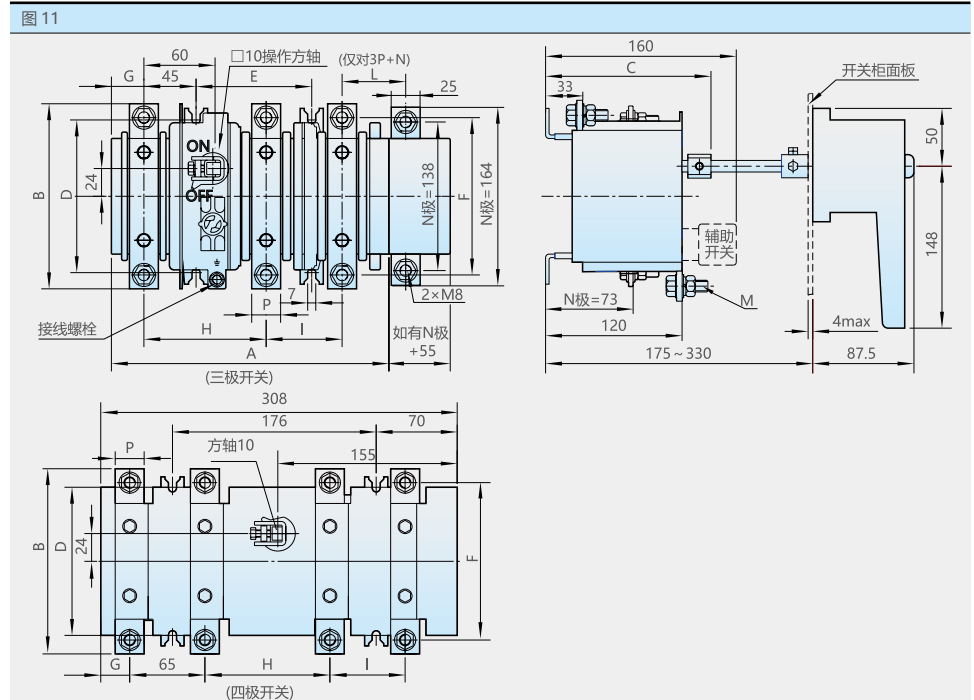

HH15- □ /QSS 系列

6.3.3 HH15-1250/QP、1600/QP 的外形及安装尺寸 (见图 12、表 6)。注: 操作手柄开孔尺寸见表 7 和图 15。

图 12

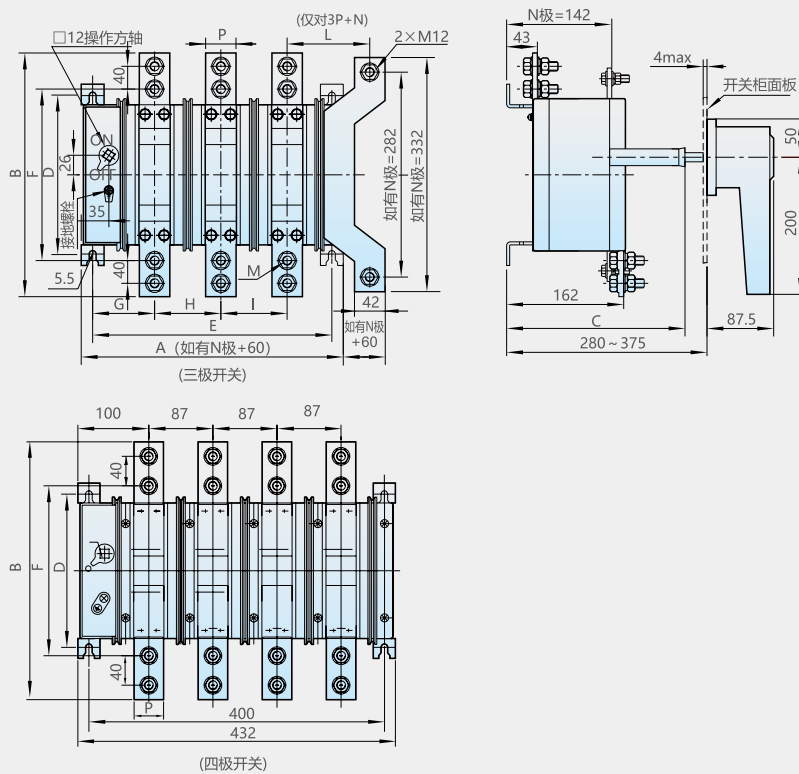

6.3.4 HH15-2500/QP、3150/QP 的外形及安装尺寸 (见图 13、表 6)。注: 操作手柄开孔尺寸见表 7 和图 15。

图 13

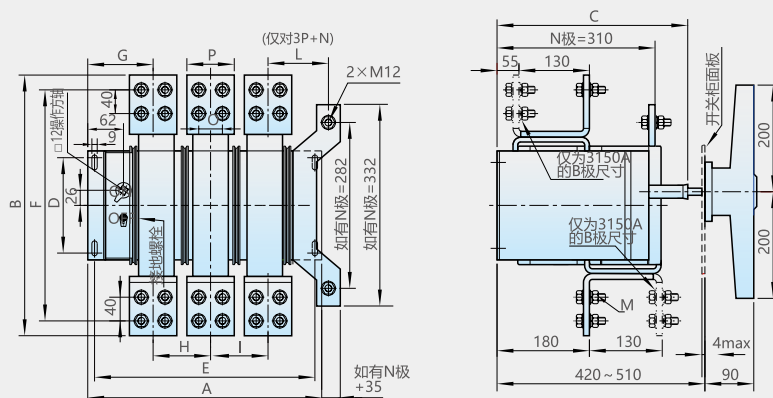

注: 虚线端子及130尺寸仅对3150A的B相, 2500A三相端子铜排属于水平位置。

6.3.5 HH15-2500/QP II外形及安装尺寸 (见图 14) 注: 操作手柄开口尺寸见表 7 图 15。

图 14

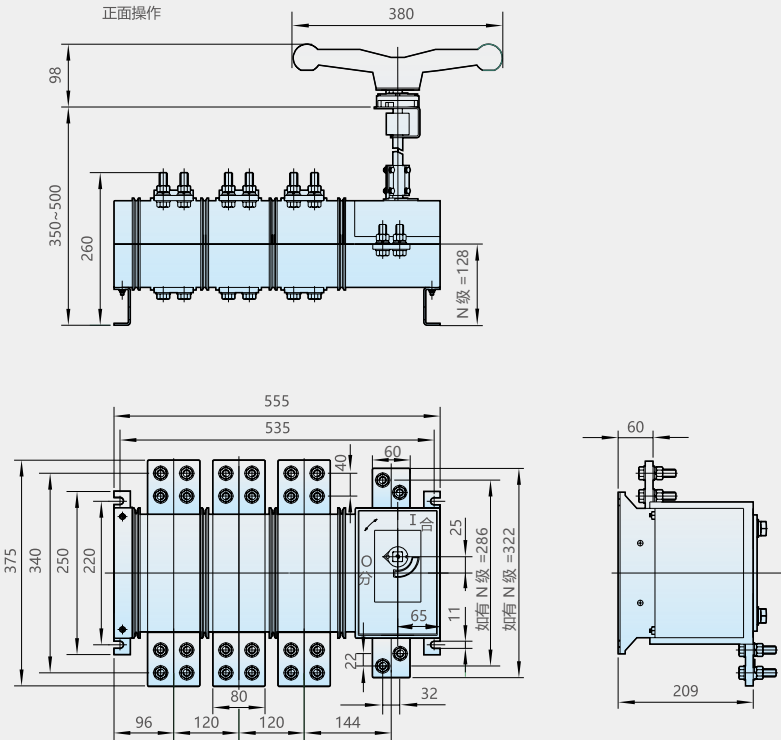

#### 6.4 面板开孔尺寸:

面板开孔是为了固定操作手柄底座之用, 其尺寸与对应开关规格关系 (见图 15、表 7)。

表 7(mm)

开关规格	A	D	d
HH15-63、125/QSA HH15-125/QA、200/QA HH15-250/QP	65±0.2	Φ42	Φ4.5 <sup>+0.5</sup> <sub>0</sub>
HH15-160、250、400、630/QSA HH15-400~1000/QA HH15-400~3150/QP	88±0.2	Φ63	Φ5.5 <sup>+0.5</sup> <sub>0</sub>

#### 6.5 HH15-800~1250/QSA 及 HH15-1250~1600/QA 操作手柄面板安装尺寸图 (见图 15)

图 15

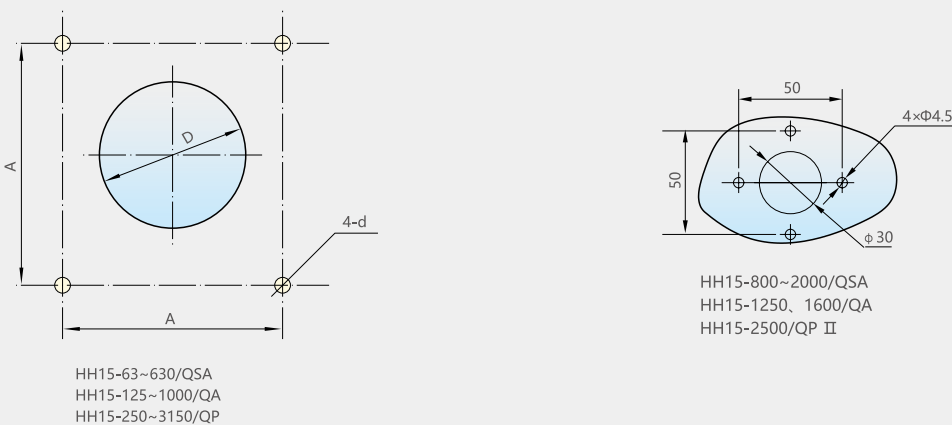

## 6.6 HH15-□/QSS、HH15-□/QAS、HH15-□/QPS 系列双投开关安装尺寸:

图 16 HH15-63、125/QSS



图 17 HH15-160、250、400/QSS



图 18 HH15-630/QSS

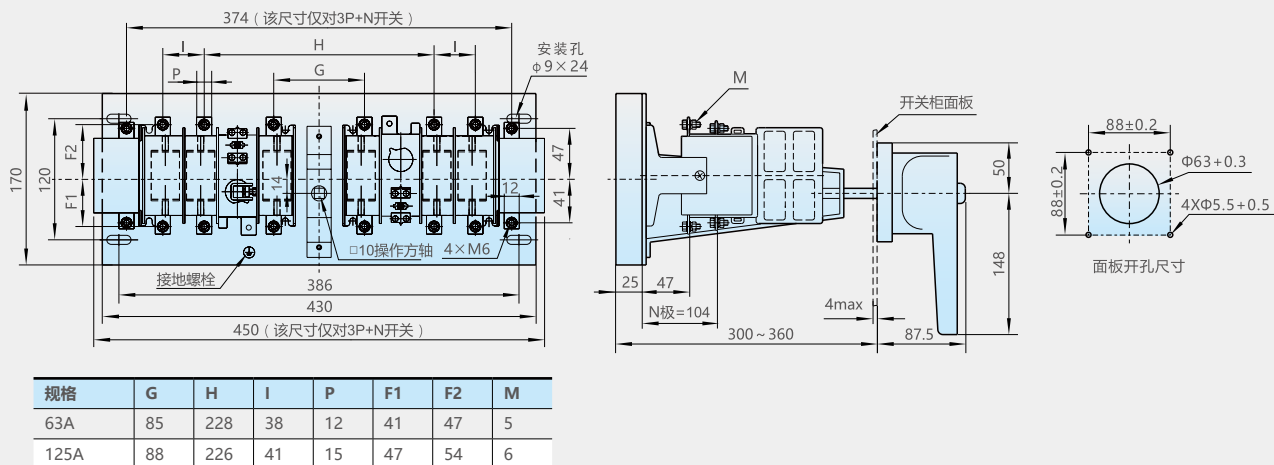

图 19 HH15-125、160、200/QAS

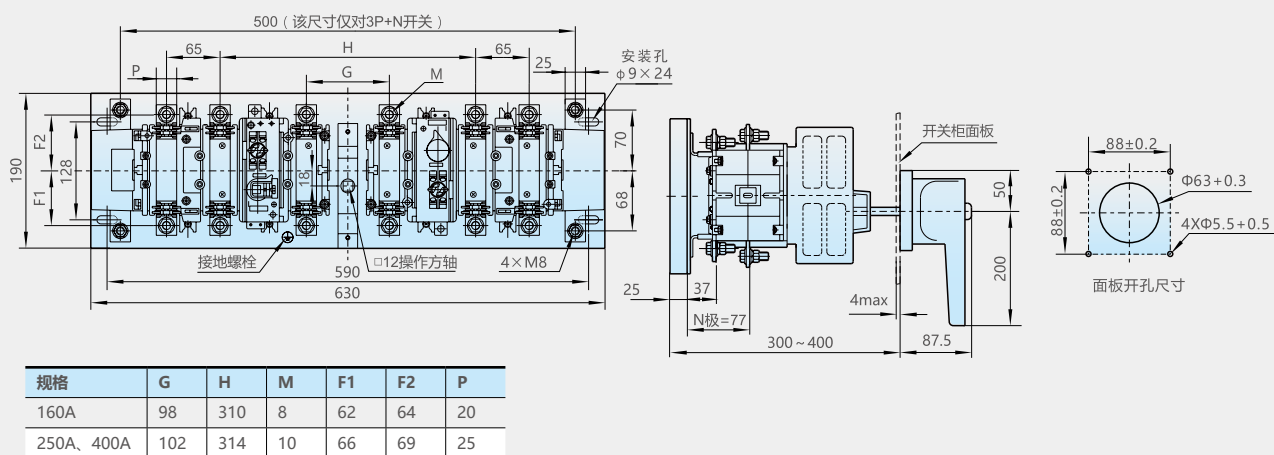

规格	G	H	I	P	F1	F2	M
125A	88	226	41	15	47	54	6
160、200A	90	220	45	25	50	57	10

图 20 HH15-400、630、/QAS

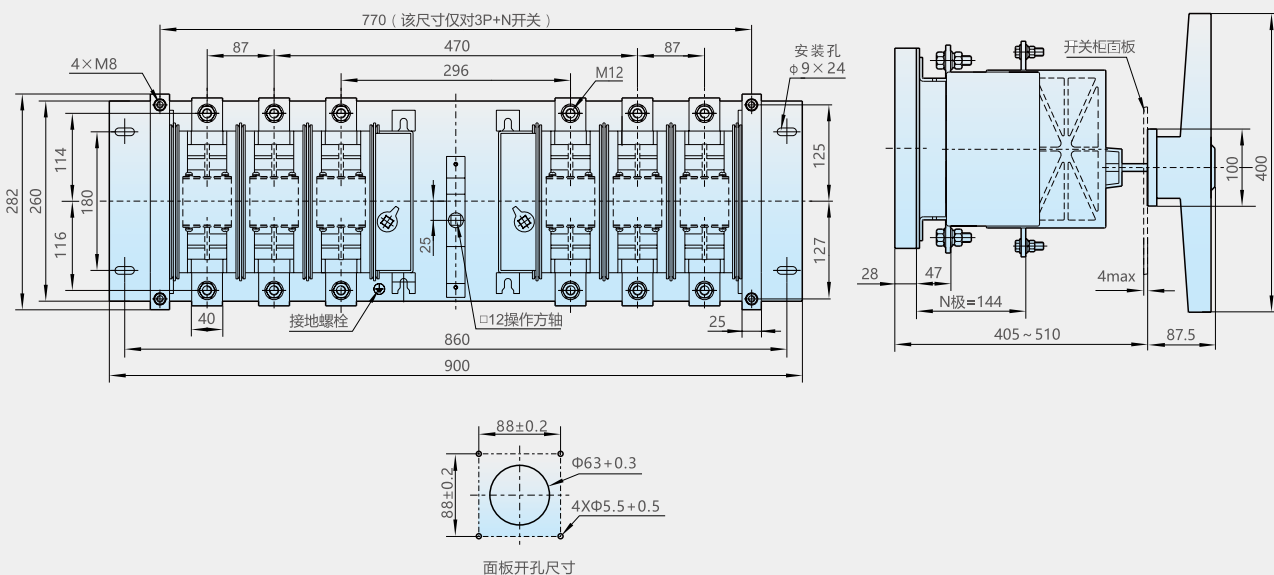
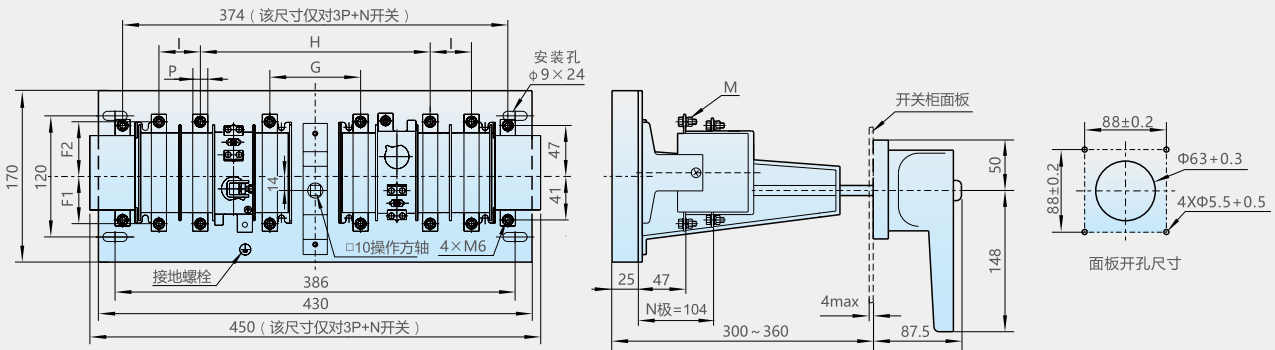
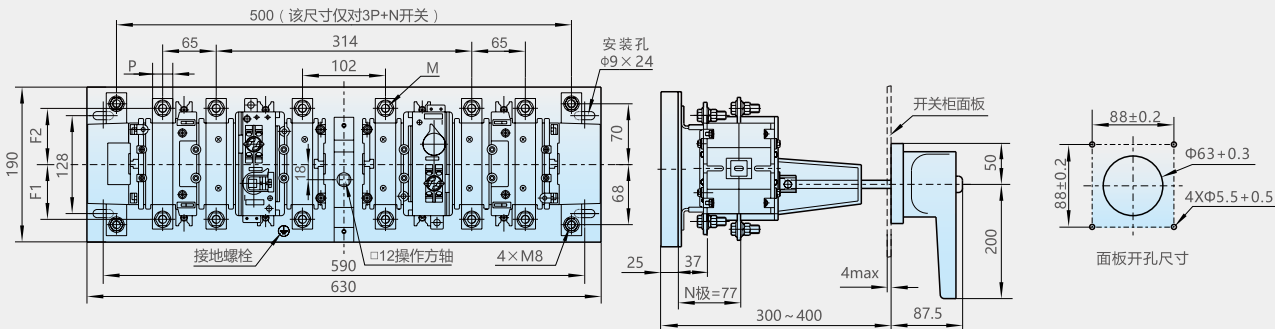

规格	M	F1	F2	P
250A、400A	10	66	69	25
630A	12	79	81	40

图 21 HH15-1000/QAS



图 22 HH15-250/QPS



图 23 HH15-400、630、1000/QPS

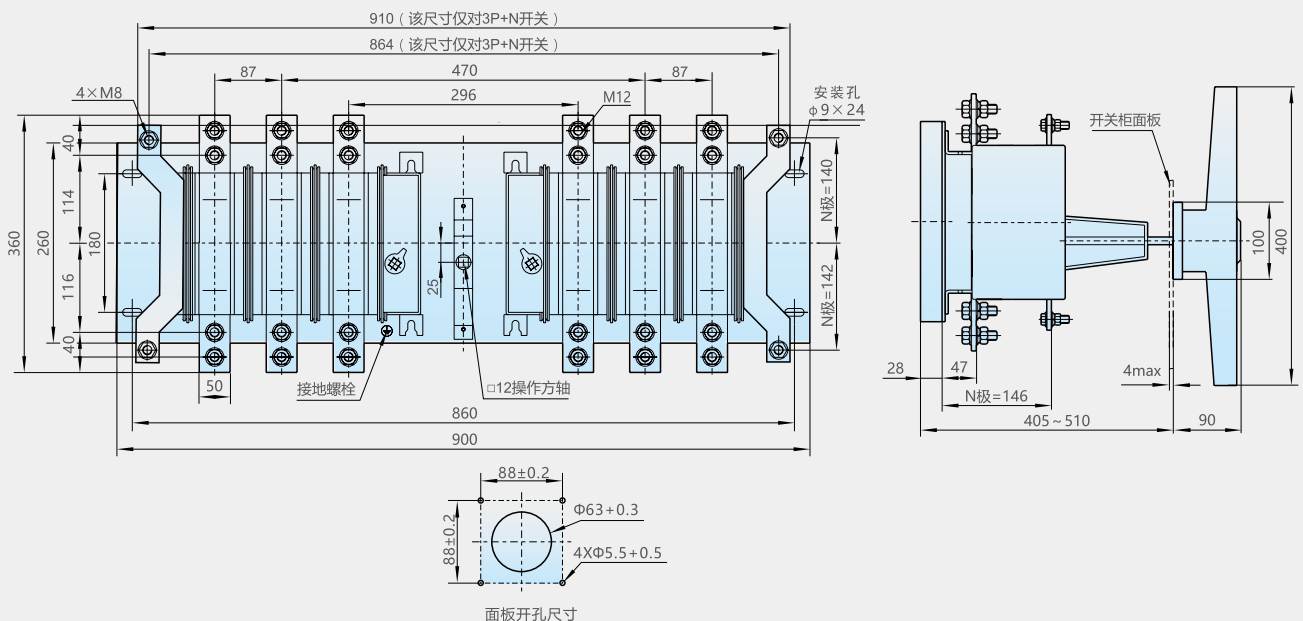

规格	B	I	P	F1	F2	M
400A、630A	172	65	25	69	71	10
1000A	220	80	40	91	94	12

图 24 HH15-1250、1600/QPS

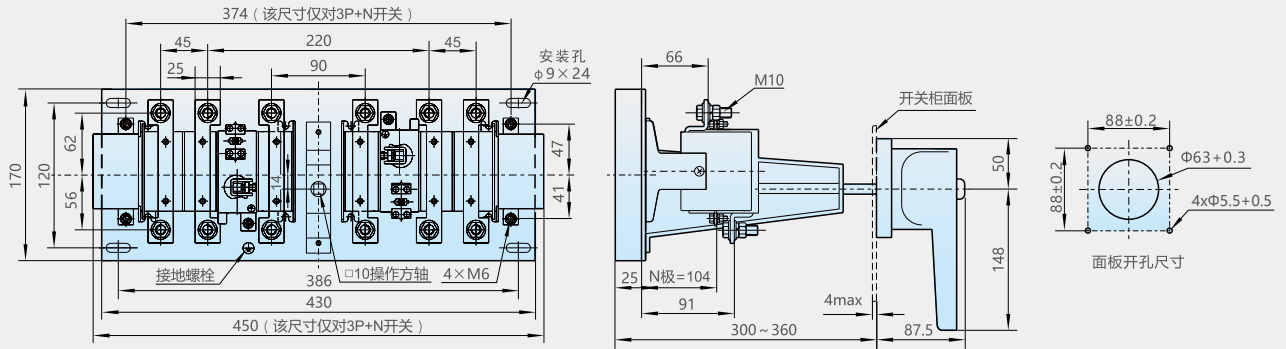
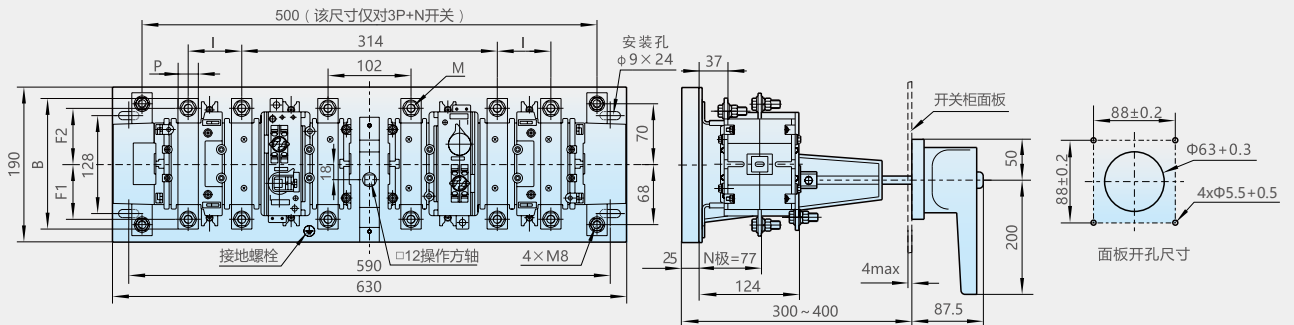
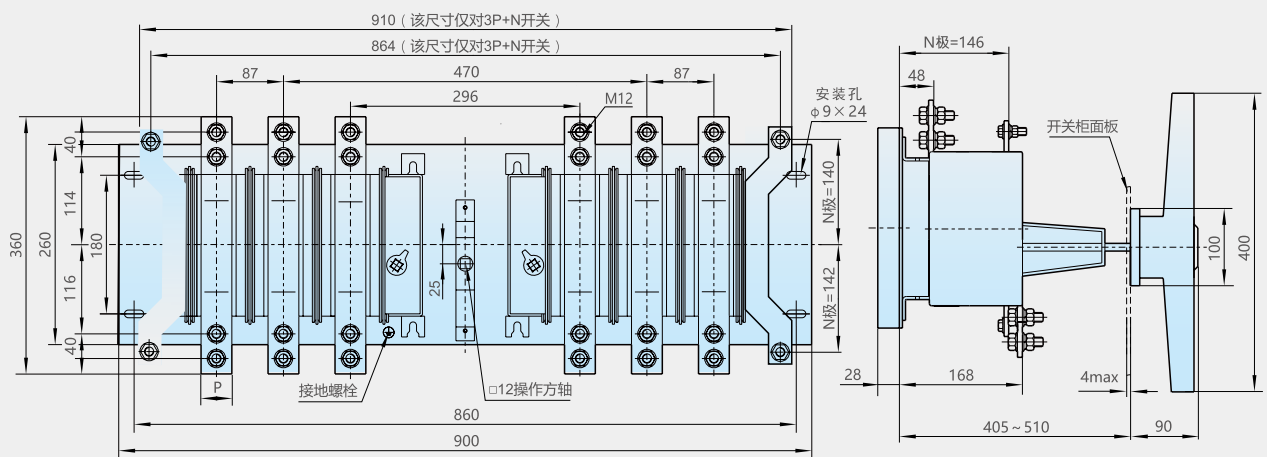

规格	P
1250A	40
1600A	50



图 25 HH15-2500、3150/QPS



6.7 HH15-□/QSAH 外形及安装尺寸 (注: 630AB 型和 630AT 型已配熔体, 其余产品的熔体均由用户自己另配)

6.7.1 HH15-63、125/QSAH 型开关本体及箱体安装尺寸 (见图 26、表 8)。

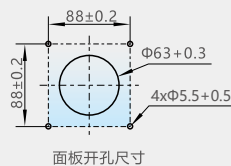
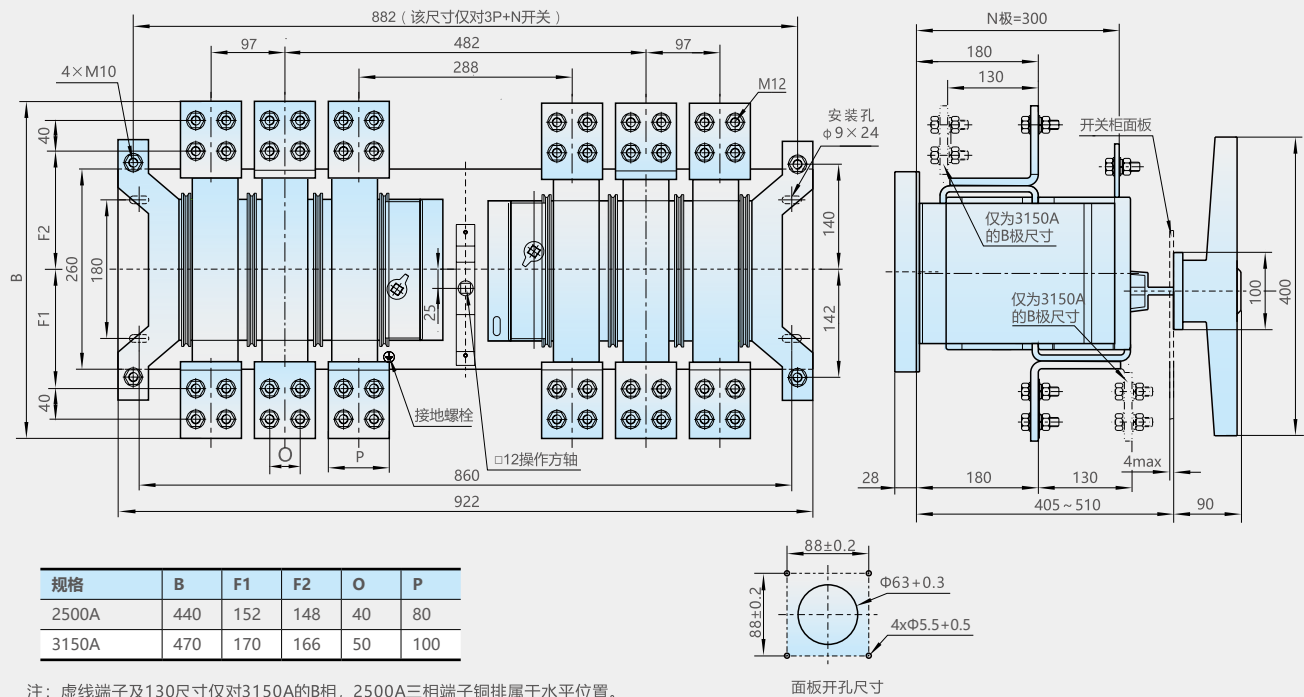

HH15-63、125/4QSAH



HH15-400/4QSAH



HH15-63、125/4QSAH

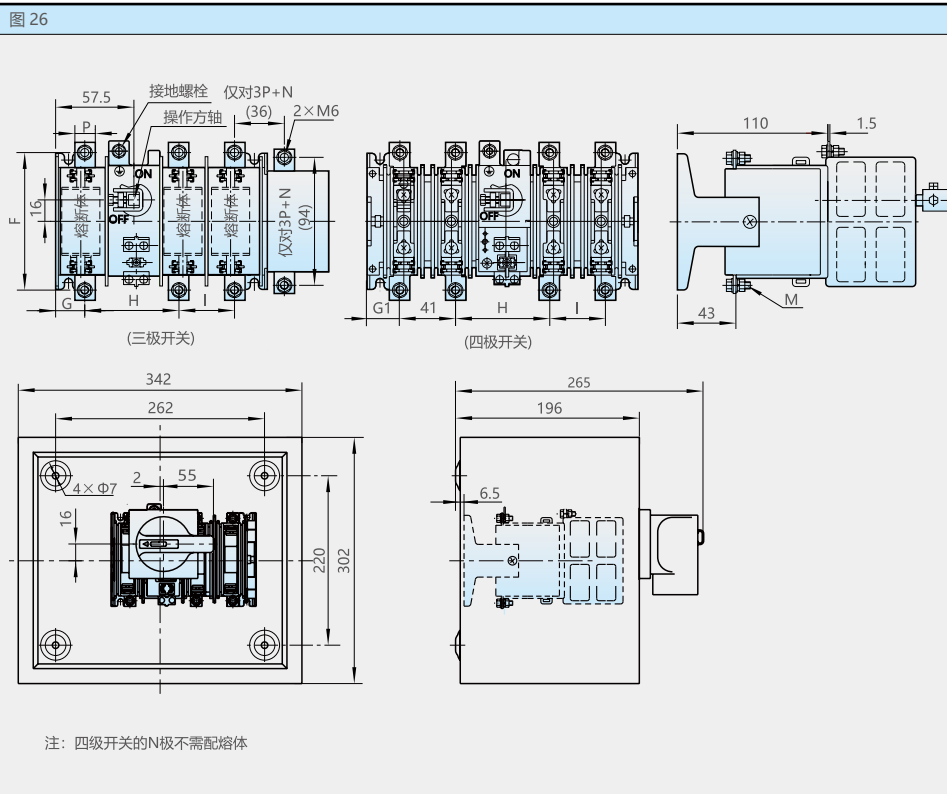

6.7.2 HH15-160、250、400/QSAH 型开关本体及箱体安装尺寸 (见图 27、表 8)。

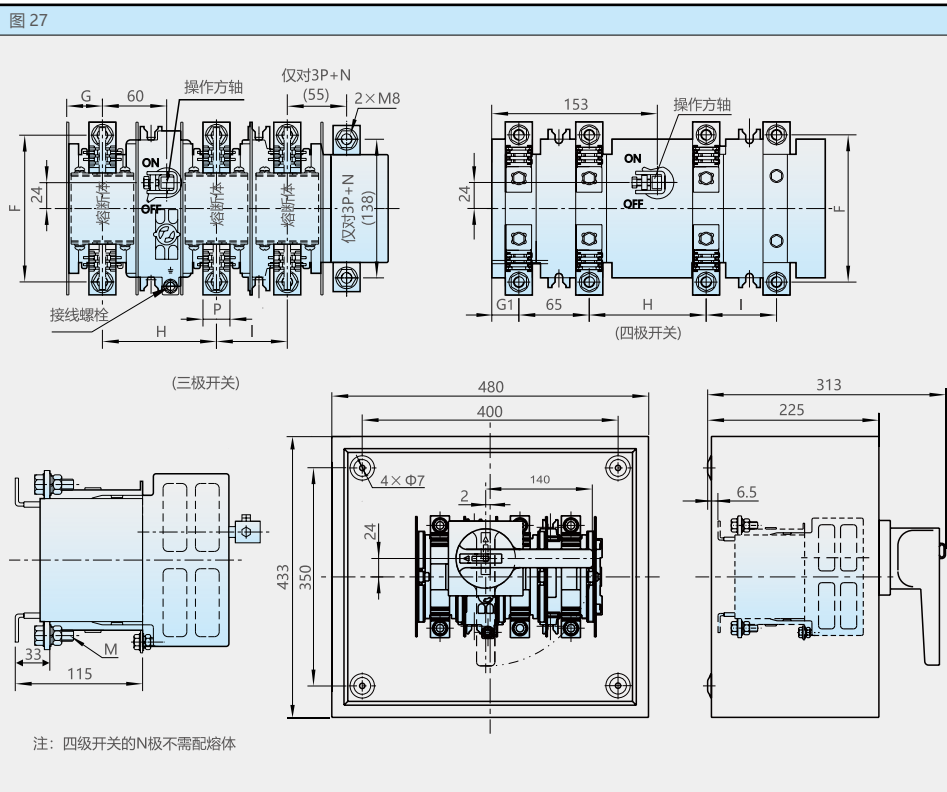



6.7.3 HH15-630/QSAH 型开关本体及箱体安装尺寸 (见图 28、表 8)。



HH15-630/3QSAH



HH15-630/3QSABH

图 28



表 8(mm)

开关规格	F	G	G1	H	I	M	P
HH15-63/QSAH	88	20	25	72	38	5	12
HH15-125/QSAH	101	21.5	23.5	69	41	6	15
HH15-160/QSAH	126	27	27	106	65	8	20
HH15-250/QSAH	135	33	27	106	65	10	25
HH15-400/QSAH	135	33	33	106	65	10	25
HH15-630/QSAH	230	100	100	87	87	12	40

6.7.4 HH15-125、160、200/QAH 型开关本体及箱体安装尺寸 (见图 29、表 9)。

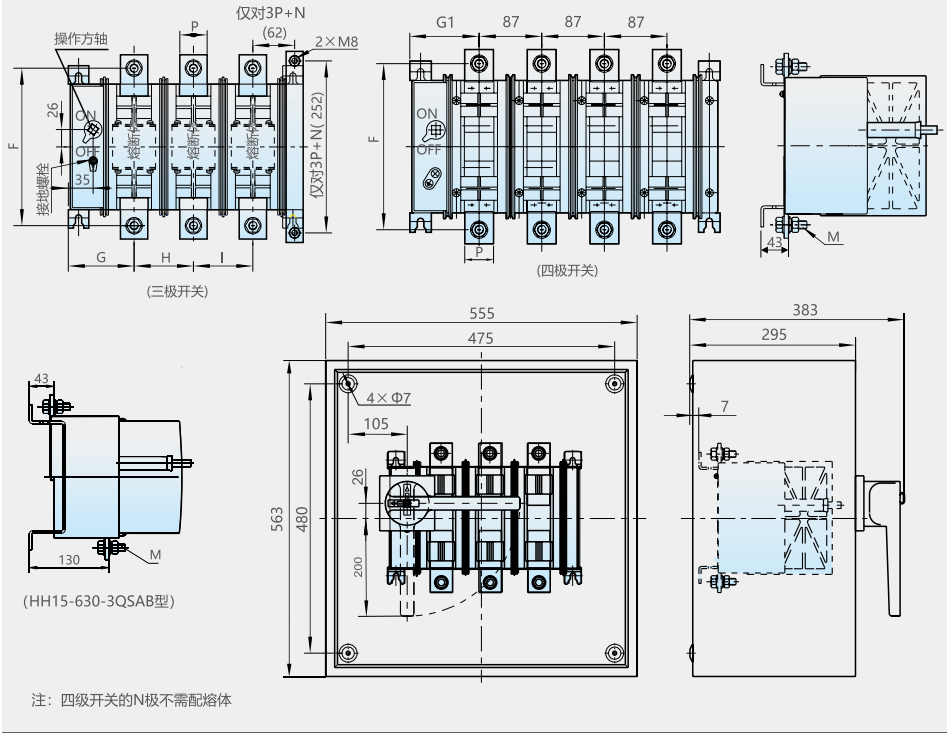

HH15-630/4QSAH

图 29

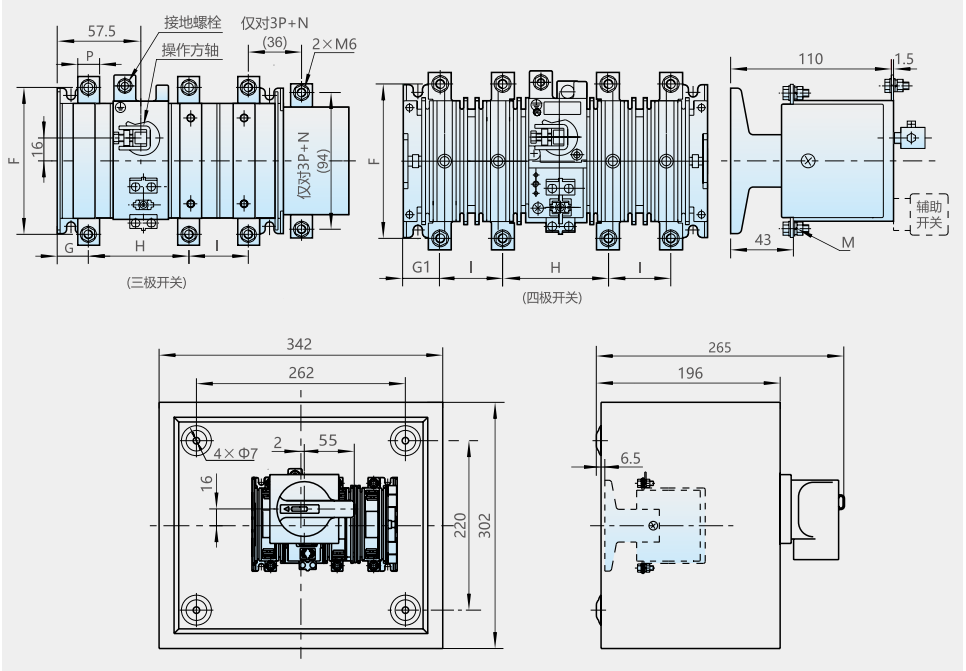

6.7.5 HH15-400、630/QAH 型开关本体及箱体安装尺寸 (见图 30、表 9)。



HH15-125/4QAH



表 9(mm)

开关规格	F	G	G1	H	I	M	P
HH15-125/QA	101	21.5	23.5	69	41	6	15
HH15-160/QA	107	22.5	22.5	65	45	10	25
HH15-200/QA	107	22.5	22.5	65	45	10	25
HH15-400(250)/QA	135	27	27	106	65	10	25
HH15-630/QA	160	27	27	106	65	12	40

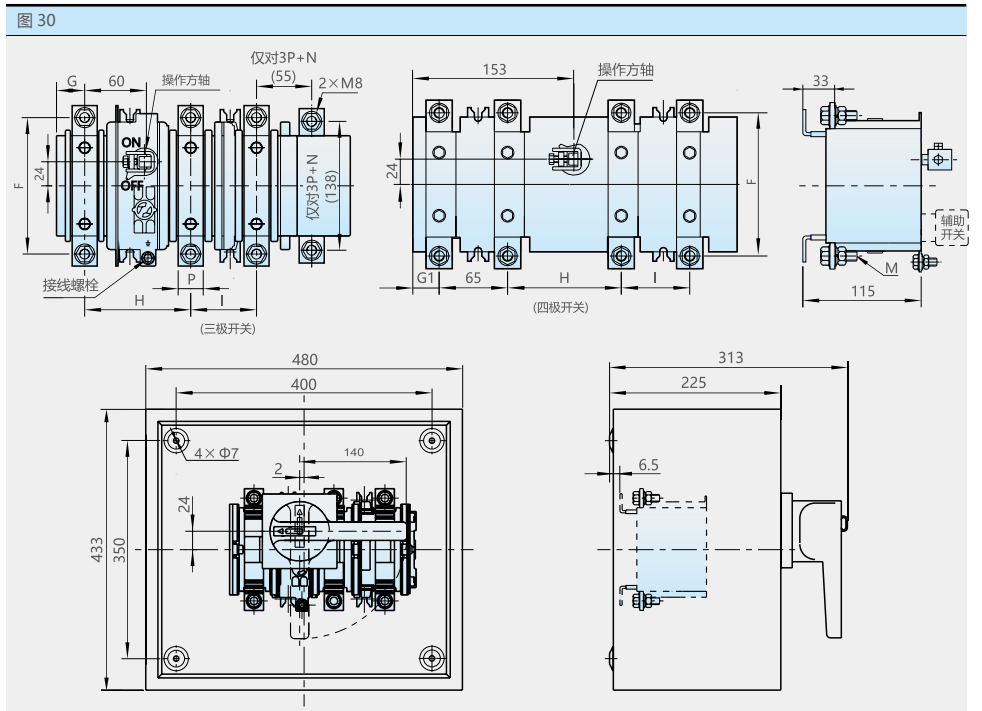

HH15-125/4QAH

6.7.6 HH15-1000/QAH 型开关本体及箱体安装尺寸 (见图 31)

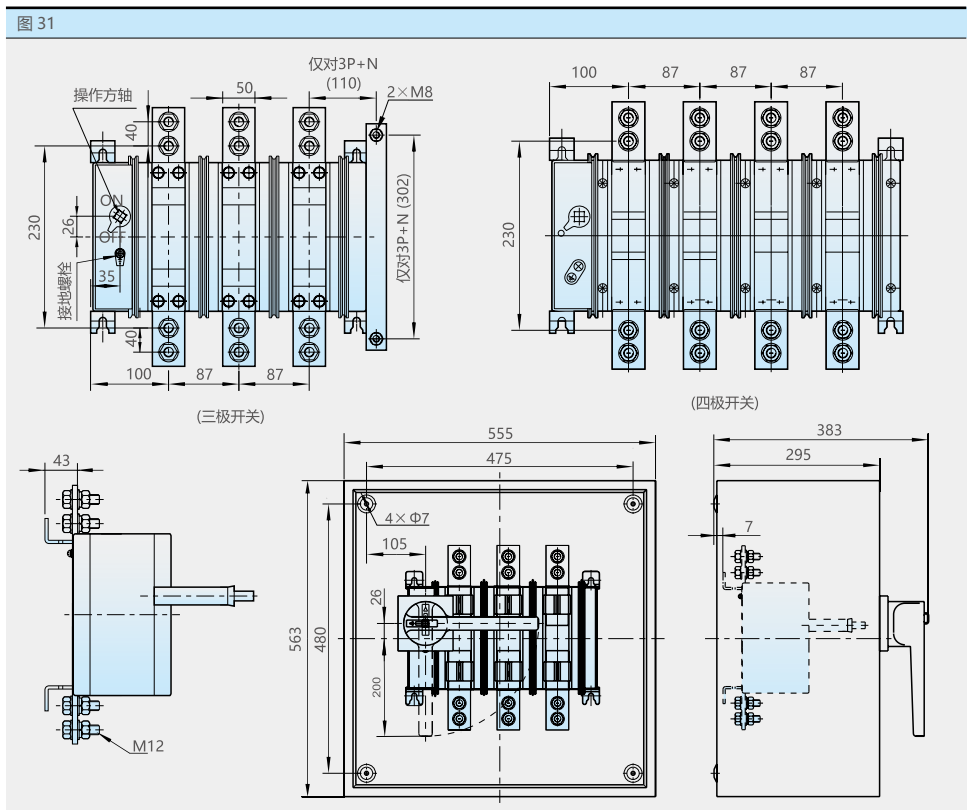

6.7.7 HH15-250/QPH 型开关本体及箱体安装尺寸 (见图 32、表 10)。

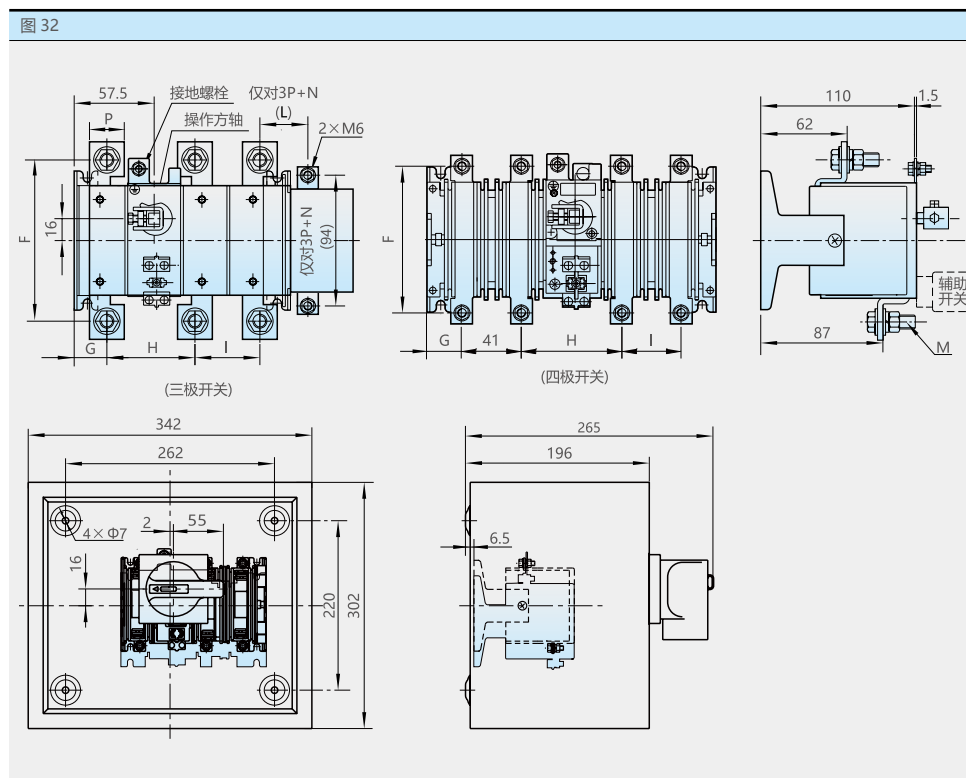

6.7.8 HH15-400、630、1000/QPH 型开关本体及箱体安装尺寸 (见图 33、表 10)。



表 10(mm)

开关规格	F	G	H	I	L	M	P
HH15-250/QPH	118	22.5	65	45	36	10	25
HH15-400、630/QPH	140	27	106	65	55	10	25
HH15-1000/QPH	185	27	106	80	40	12	40

## 7 使用维护

- 7.1 安装前应检查开关是否完好，操作灵活；
- 7.2 工作条件应符合 3.1~3.5 规定；
- 7.3 开关应定期维护调整，清除污垢，保持清洁，使触头在良好的接触状态下工作。

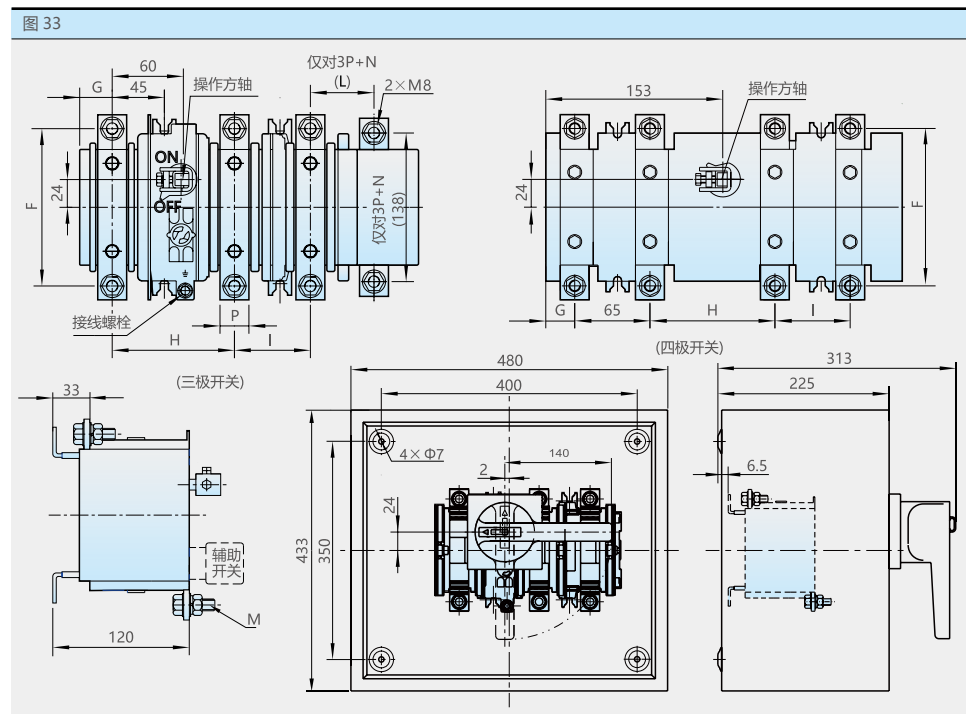
## 8 订货须知

订货单位须注明开关的型式特征，电压等级，电流等级，极数，操作方式及数量等，特殊订货请咨询我公司技术部门。

例如：HH15-125/31QSA 或 HH15-125/31QSAH 690V 10 台

HH15-200/3QA 或 HH15-200/3QAH 415V 10 台

HH15-250/32QP 或 HH15-250/32QPH 415V 10 台

HH15-125/31QSS 690V 10 台

HH15-200/3QAS 415V 10 台

HH15-250/32QPS 415V 10 台